

Vejledning

Comfort Light



Hassellunden 16
2765 Smørum
Danmark
www.dcscandinavia.dk
info@dcscandinavia.dk

DK Monteringsvejledning af Comfort Light

Montage skal foretages af professionelt værksted. For ikke at beskadige ledningsnet samt isoleringer, skal berøring med skarpe kanter undgås. Montagevejledningen skal følges. Alle afmonteret dele skal påmonteres efter bilfabrikantens foreskrifter. Vær opmærksom på at kabler og samlinger placeres korrekt og præcist og ikke kommer i klemme.

MODEL

SUZUKI VITARA - 2015 →
SUZUKI S-CROSS
SUZUKI SX4 S-CROSS 2016 →
SUZUKI BALENO 2016 →

VARENUMMER

CL13-1303 - Automatisk lysstyring

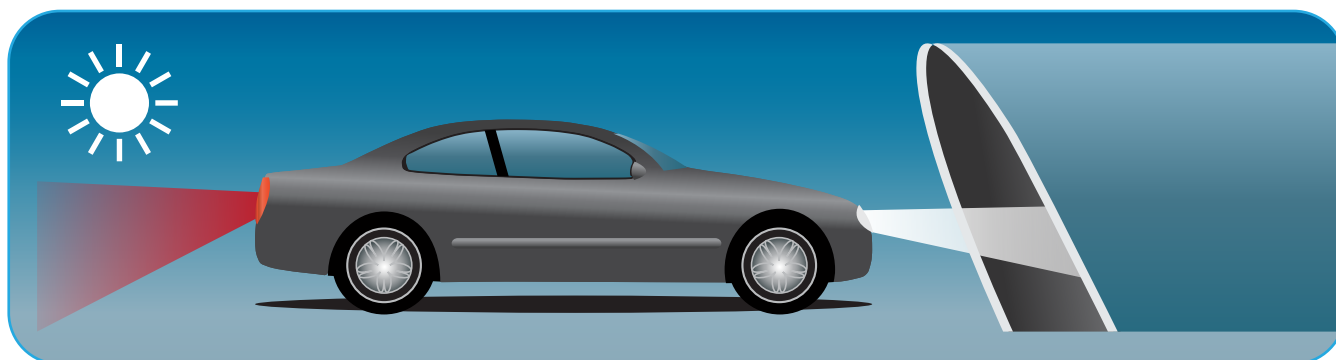
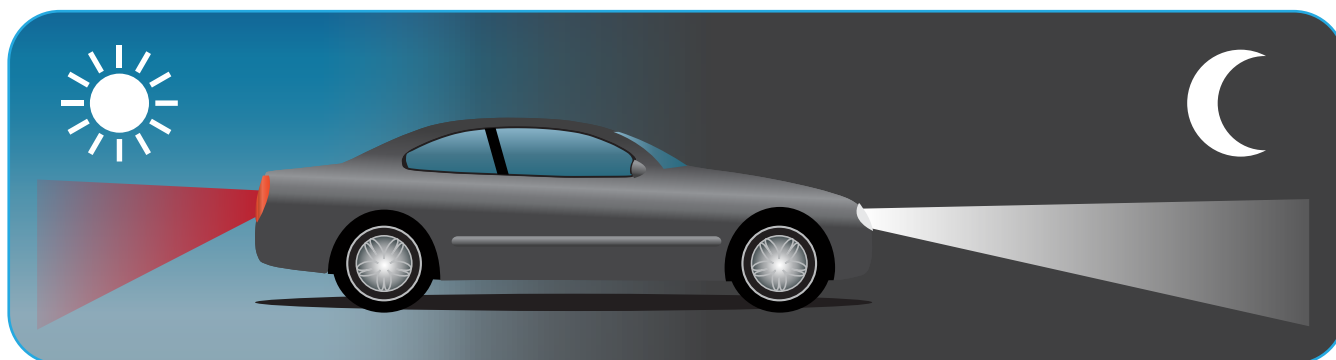



40 min.

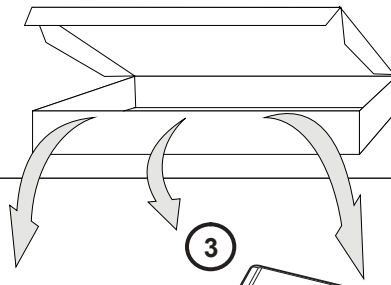

1

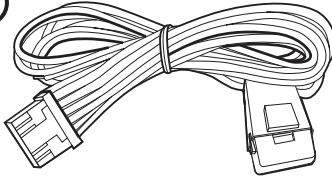

DCS-CL-83
Plug 'n' Play ledningsnet

2

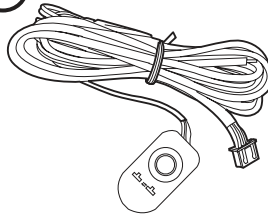

Lyssensor

3

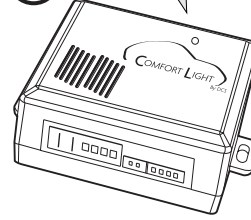

Styreenhed

4



Krympeflex

5



Dobbelt
sikringsholder

OVERSIGT

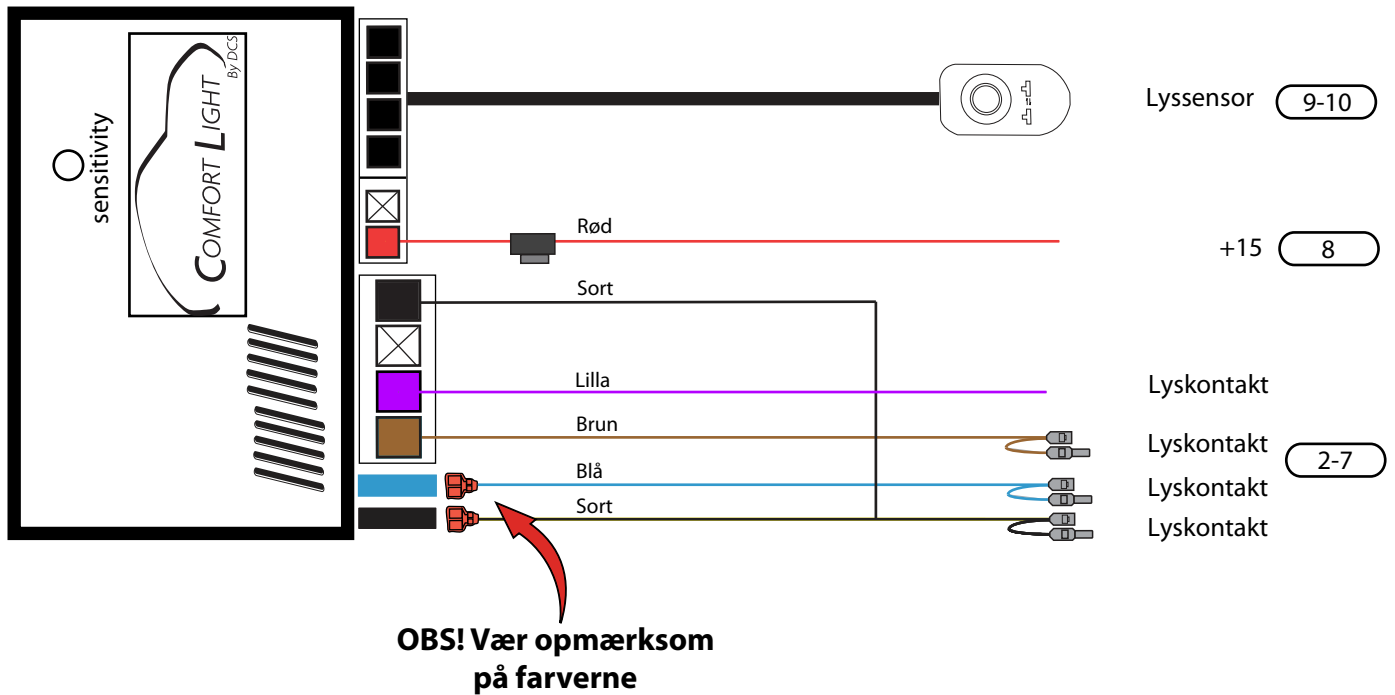

Afmonter positiv pol på batteriet

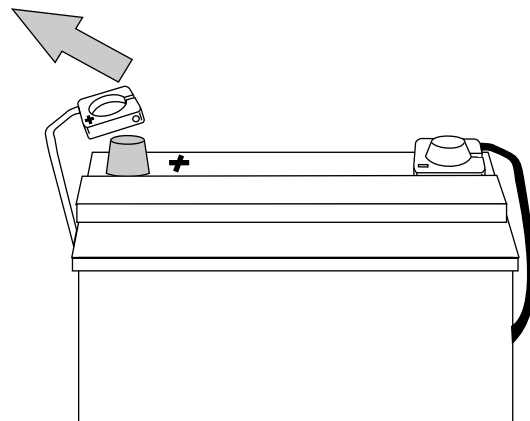

1

2



Løsne og afmonter rat skjoldet

3

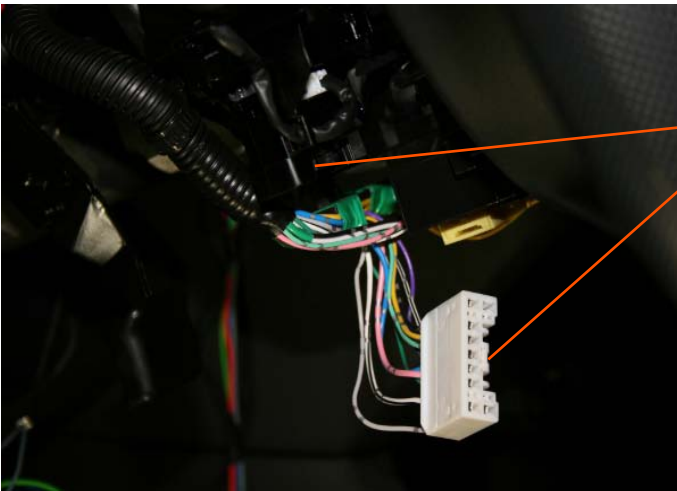

Afmonter stik på afviserarm / lyskontakten

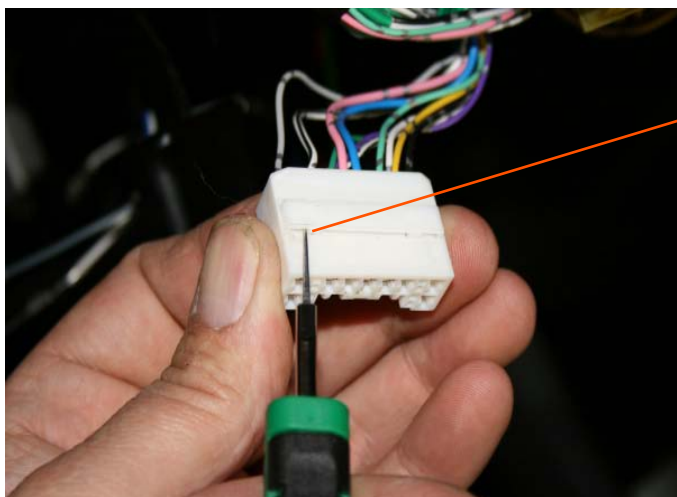

Frigør låsen på stikket således at terminalerne kan afmonteres som vist på billed 4+5+6+7

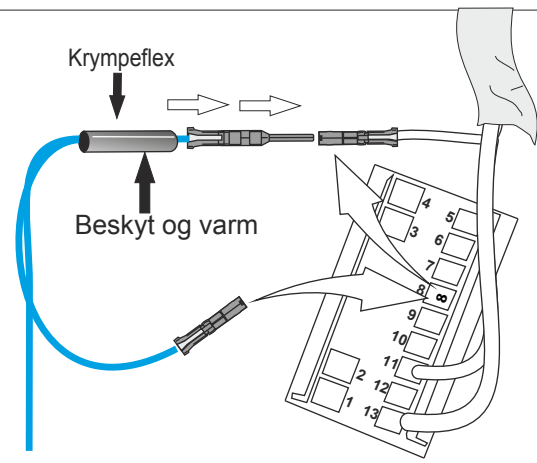
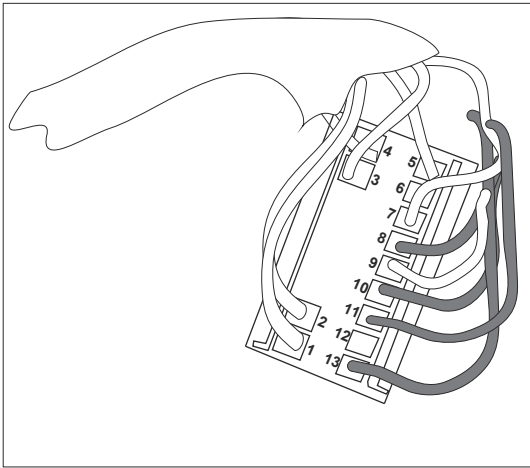

4

Afmonter ledning fra pin nr. 8 og indsæt blå fra DCS-CL-83

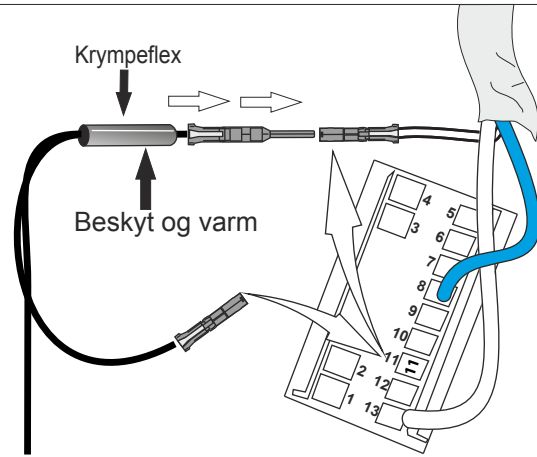
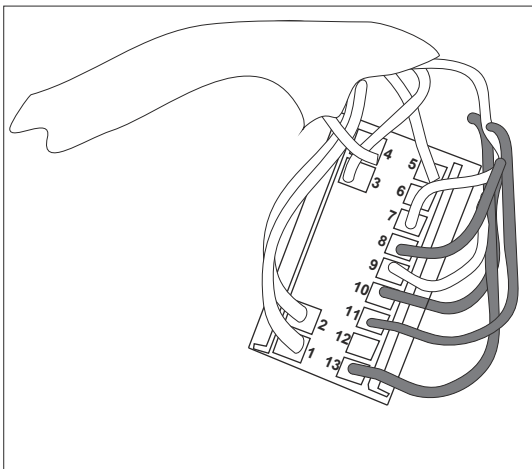

5

Afmonter ledning fra pin nr. 11 og indsæt sort fra DCS-CL-83

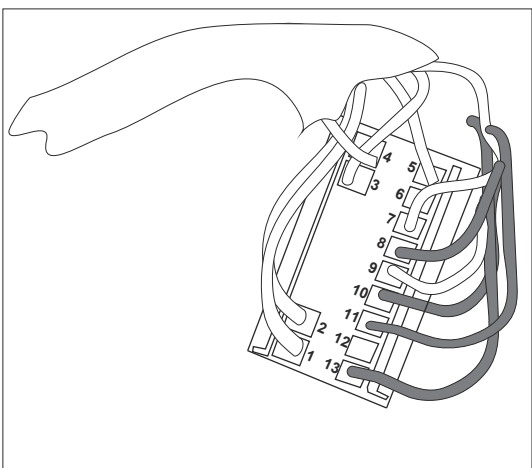

Lilla ledning fra DCS-CL-83

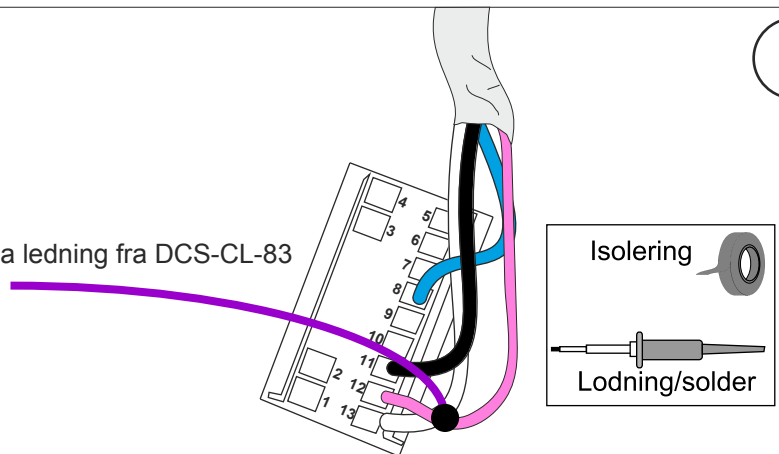

6

Lod lilla ledning fra DCS-CL-83 på ledningen i pin nr. 12.

SUZUKI SX4 S-CROSS & BALENO

7a

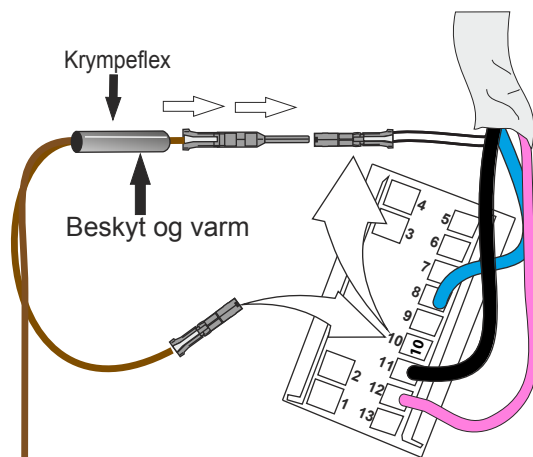
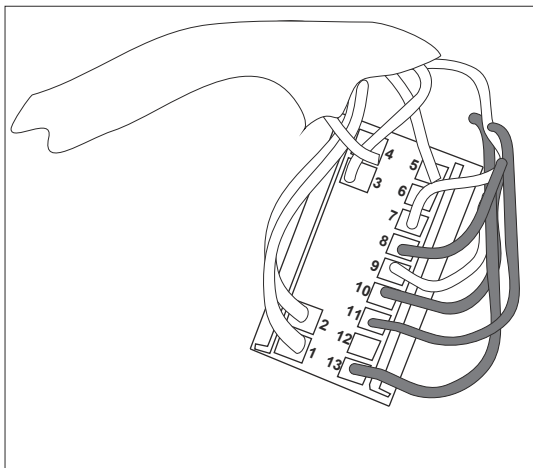

Afmonter ledning fra pin nr. 10 og indsæt brun fra DCS-CL-83

SUZUKI VITARA & S-CROSS

7b

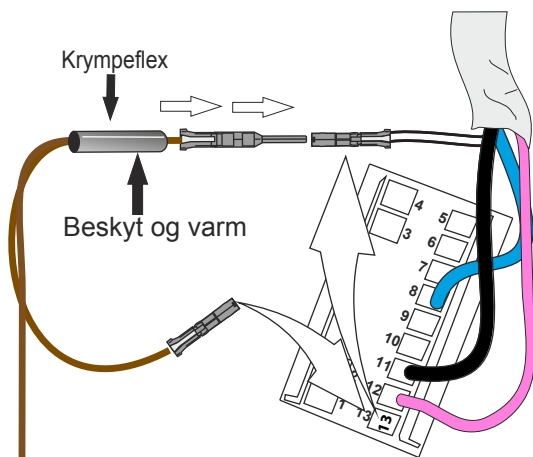
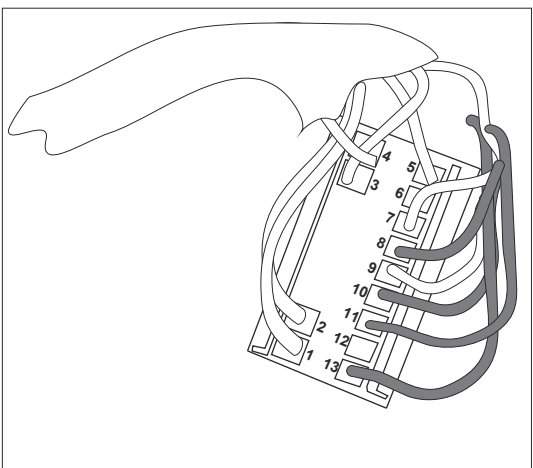

Afmonter ledning fra pin nr. 13 og indsæt brun fra DCS-CL-83



8

Monter den dobbelte sikringsholder på den røde ledning fra DCS-CL-83.

Brug multimeter til at finde en sikring hvor der er tændingsplus (+15).

Afmonter sikringen og monter den i den dobbelte sikringsholder.

Monter den dobbelte sikringsholder i sikringsboksen.

Alternativt kan anvendes en anden tændingsplus.

HUSK DA AT MONTERE EN SIKRING PÅ DEN RØDE LEDNING.

9



Afmonter beklædningen på A stolpen og monter lyssensoren i øverste venstre hjørne af forruden.

10



Vær opmærksom på at sensoren har "frit" udsyn gennem forruden.

11

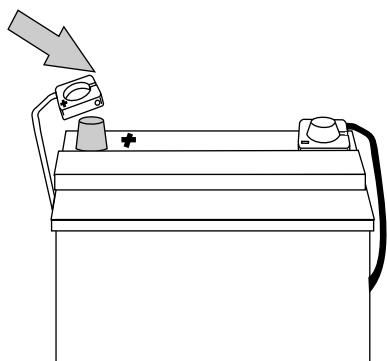

■ Monter batteripolen.

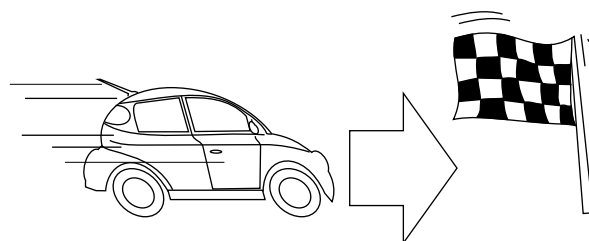

TEST

■ Test lysautomatikken inden bilen afleveres til kunden

FUNKTIONSTEST

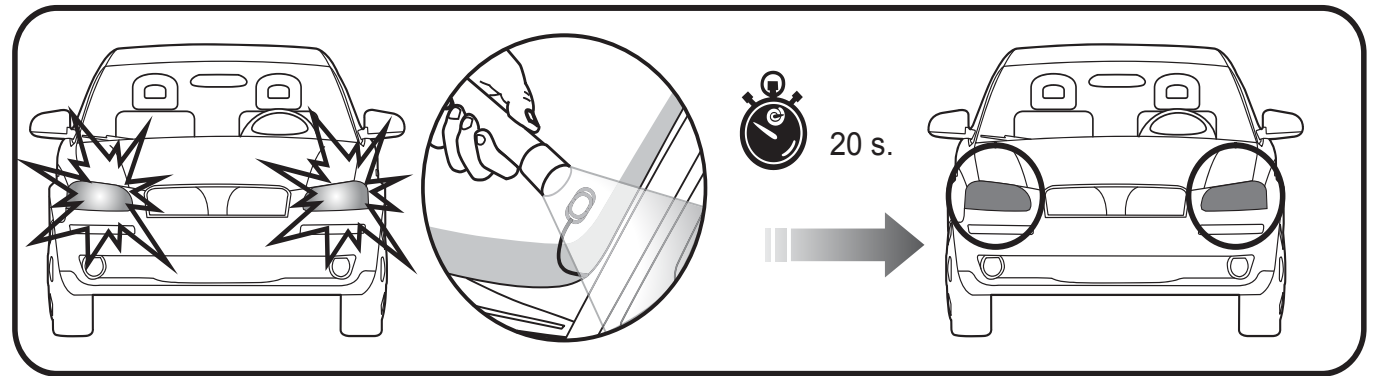
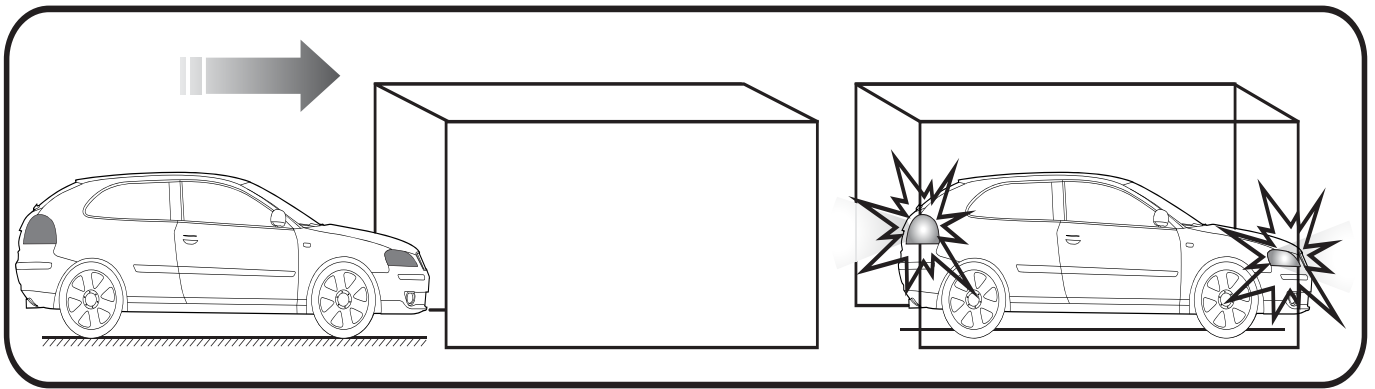

BESKRIVELSE AF SYSTEMET

En optisk sensor er monteret i forruden. Denne registrerer permanent lysniveauet.

Når lysstyrken falder til mindre end 1.000 lux, vil den elektroniske styreenhed aktivere bilens forlygter automatisk.

Når lyset når tilbage til 3.000 lux, slukkes lysene automatisk på mindre end 20 sekunder.

Systemet kan nemt slås fra for at vende tilbage til manuel drift ved hjælp af tænd / sluk knappen på sensoren.

Vær opmærksom på, hvis lysstyrken er mellem 1.000 - 3.000 lux vil bilens kørellys være aktivt.

Falder lysstyrken til under 1.000 lux f.eks. ved kørsel ind i en tunnel, vil automatikken aktivere bilens forlygter øjeblikkeligt.

Når bilen forlader tunnelen igen, vil automatikken fastholde at bilens forlygter er aktiveret, da lysstyrken fortsat er under 3.000 lux, selvom bilens forlygter ikke var aktiveret da man kørte ind i tunnelen.