

Vejledning



Trunk Light

Design and development by



DK Monteringsvejledning af Trunk Light

Montage skal foretages af professionelt værksted. For ikke at beskadige ledningsnet samt isoleringer, skal berøring med skarpe kanter undgås. Montagevejledningen skal følges. Alle afmonterede dele skal påmonteres efter bilfabrikantens forskrifter. Vær opmærksom på at kabler og samlinger placeres korrekt og præcist og ikke kommer i klemme.

MODEL: VW UP! + Seat Mii + Skoda Citigo - VARENUMMER: TL14-0150





40 min.

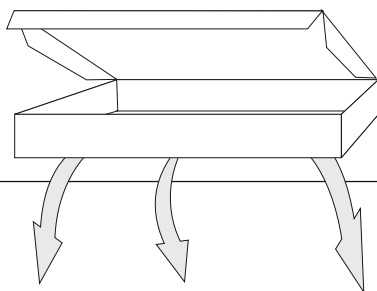

KONTROL BOKS

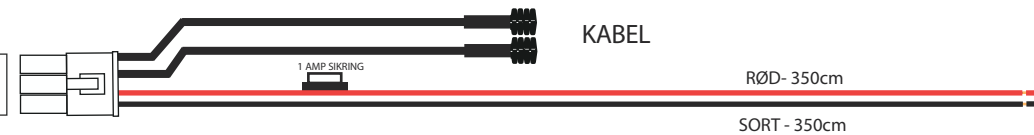

Y-KABLER - PLUS OG MINUS - TIL PLUG AND PLAY MONTERING VED LOFTLAMPE



FORLÆNGER KABEL

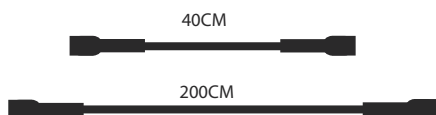

LED LAMPER - 15 GRADERS VINKEL



HULBOR



2 pcs 10 GRADERS VINKEL
EXTRA



4 pcs SELVKLÆBENDE
SKUMGUMMI

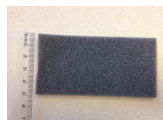

6 pcs STRIPS

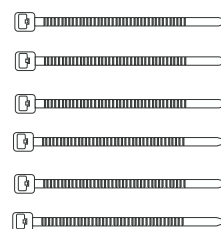

Afmonter positiv pol på batteriet

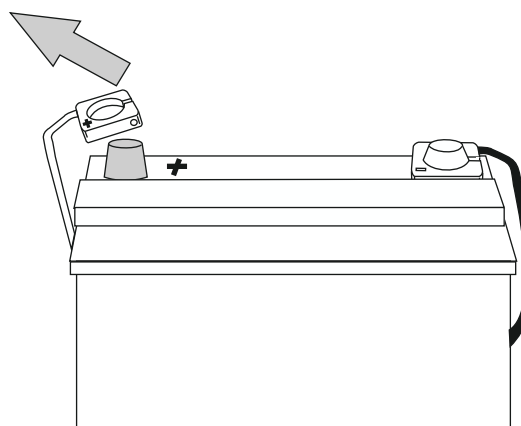

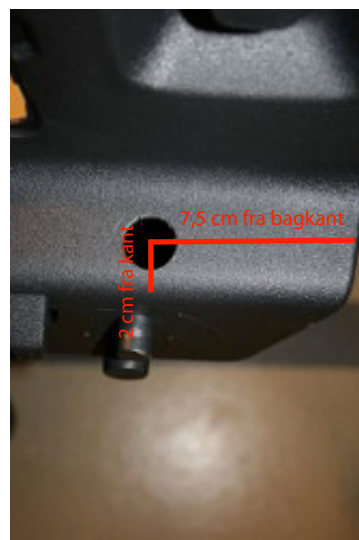
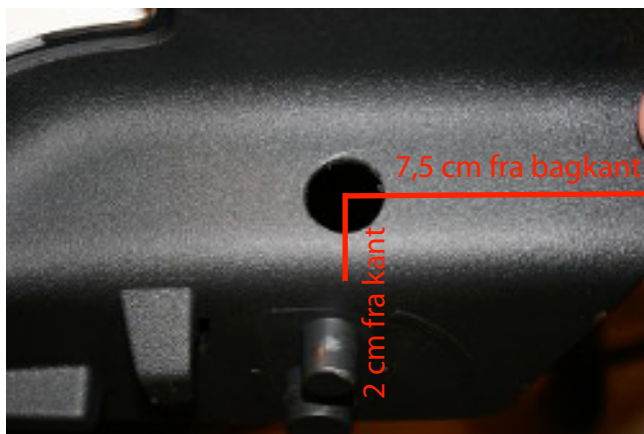

2

1. Afmonter C stolpe beklædningerne der holder hattehylden i begge sider.
2. Mål 2 cm fra kant og 7,5 cm fra bagkant.
3. Brug det medfølgende bor til at børe hullerne til lamperne.
4. Se billederne.



3

Træk det lange forlængerkabel (200 cm) fra den ene C stolpe til den anden. Det anbefales at boksen monteres i venstre side af bilen.



Træk forlængerledningen ud gennem hullet og monter C stolpe beklædningen i højre side.
Monter herefter lamperne som vist. (Samlingen kan med fordel pakkes ind i det medfølgende selvklæbende skumgummi så den ikke rasler ved kørsel.)
Monter boksen i venstre side.
Træk den røde og den sorte ledning over loftbeklædningen frem til kabinelyset.
Monter C stolpe beklædning i venstre side (førersiden) på samme måde som i passagersiden. Brug det medfølgende korte forlængerkabel (40 cm).
Lamperne er fabriksmonterede med 15 graders vinkel. Husk at vinkle lamperne så de lyser ind i bagagerummet. Hvis det ønskes kan 15 graders vinklerne udskiftes med de medfølgende 10 graders vinkler.

4

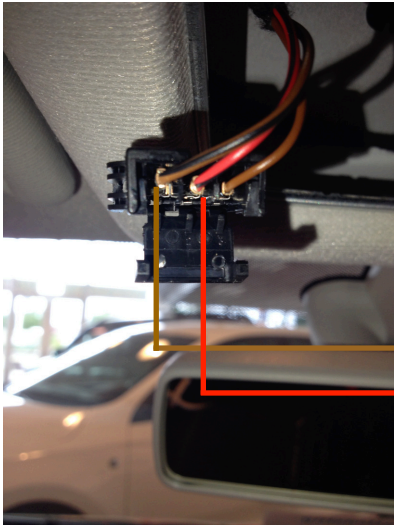

Afmonter loftlampen og træk ledningerne fra bagagerumslyset ud igennem loftbeklædningen. Mål med et voltmeter hvor der er konstant plus og hvor der er stel der afbrydes af dørkontakten. Den røde ledning monteres på konstant plus og den sorte ledning monteres på den stel der afbrydes af dørkontakten.

Den brun/sorte er stel der afbrydes af dørkontakten.
Den rød/sorte er konstant plus.

Monter de medfølgende Y-kabler på hhv. den sorte og den røde ledning fra bagagerumslyset og monter dem som anvist nedenfor.

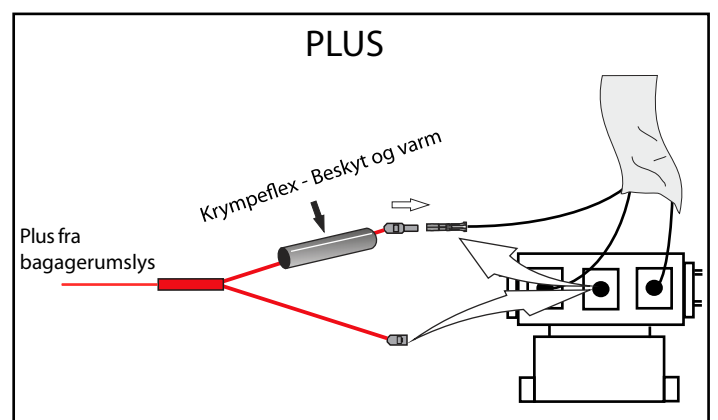
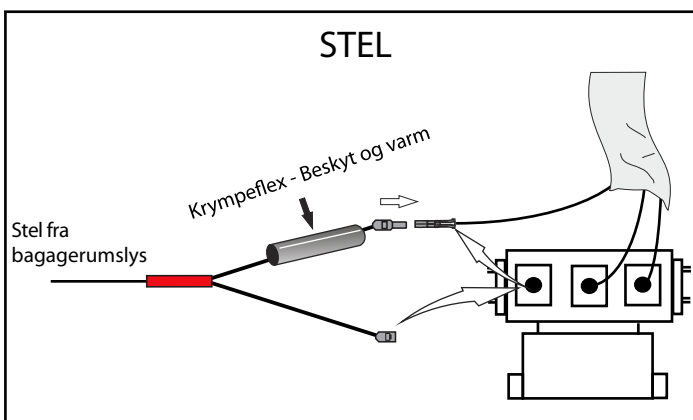

Monter efterfølgende loftlampen igen

5



Monter plus polen på batteriet.
Test at lyset virker ved at åbne og lukke bagagerummet inden bilen afleveres til kunden.