

# Vejledning



## Trunk Light

Design and development by



### DK Monteringsvejledning af Trunk Light

Montage skal foretages af professionelt værksted.

For ikke at beskadige ledningsnet samt isoleringer, skal berøring med skarpe kanter undgås.

Montagevejledningen skal følges.

Alle afmonterede dele skal påmonteres efter bilfabrikantens forskrifter. Vær opmærksom på at kabler og samlinger placeres korrekt og præcist og ikke kommer i klemme.

**Model:** Peugeot 108  
Ny Toyota Aygo  
Ny Citroën C1

**Varenummer: TL16-9900**





40 min.

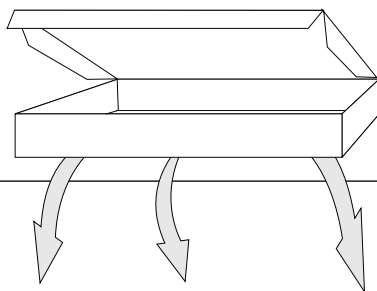

KONTROL BOKS

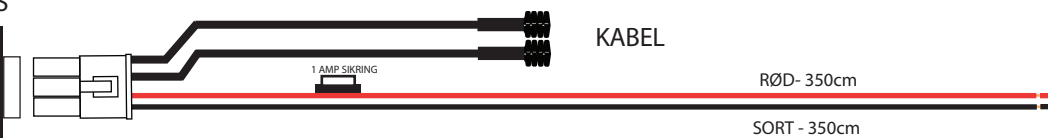

FORLÆNGER KABEL

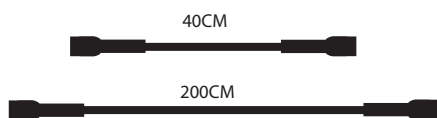

LED LAMPER - 15 GRADERS VINKEL



2 pcs 10 GRADERS VINKEL  
EXTRA



4 pcs SELVKLÆBENDE  
SKUMGUMMI

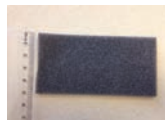

HULBOR



PIR SENSOR  
30 SEKUNDERS FORSINKELSE



6 pcs STRIPS

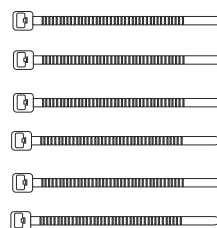

Afmonter positiv pol på batteriet

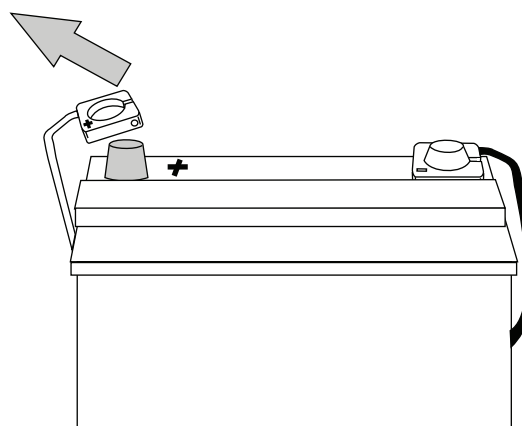

2



1. Afmonter C stolpe beklædningerne, der holder hattehylden i begge sider.

2. Mål 3,5 cm fra kant og 4,5 cm fra bagkant.

3. Brug det medfølgende bor til at bore hullerne til lamperne.

4. Se billede.

3



Træk det lange forlængerkabel (200 cm) fra den ene C stolpe til den anden. Det anbefales at boksen monteres i venstre side af bilen.



Træk forlængerledningen ud gennem hullet og monter C stolpe beklædningen i højre side.

Monter herefter lamperne som vist.

(Samlingen kan med fordel pakkes ind i det medfølgende selvklæbende skumgummi så samlingen ikke rasler ved kørsel). Monter boksen i venstre side.

Monter C stolpe beklædning i venstre side (førersiden) på samme måde som i passagersiden. Brug det medfølgende korte forlængerkabel (40 cm). Lamperne er

fabriksmonterede med 15 graders vinkel. Husk at vinkle lamperne så de lyser ind i bagagerummet. Hvis det ønskes kan 15 graders vinklerne udskiftes med de medfølgende

Bor hul i dækpladen til pir sensoren.

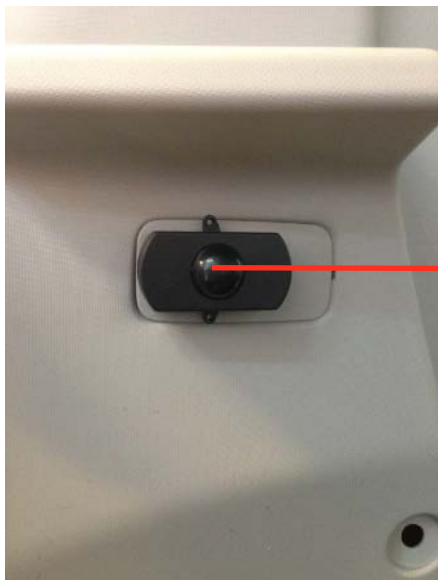
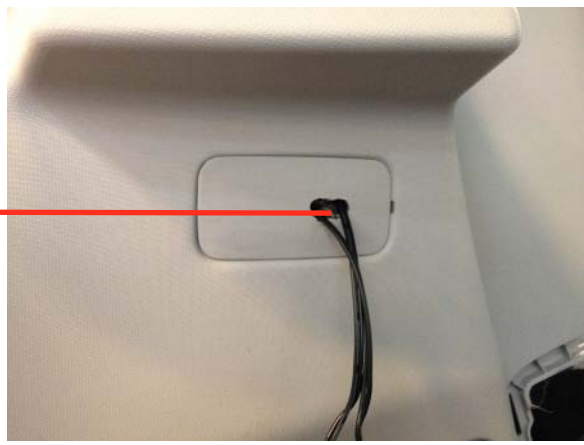

Monter pir sensoren på dækpladen med dobbelt klæbende tape.

Pir sensoren monteres på den sorte og røde ledning der går mellem kontrolboksen og loftlampen. Den sort og røde ledning klippes over EFTER det er besluttet hvor pir sensoren skal monteres, så ledningerne kan tilpasses i længden.

KONTROL BOKS



Monter den sorte ledning på passende stel punkt.

Monter den røde ledning på klemme 30 (Konstant plus).

Samling/Lodning

UDGANG mod kontrolboks

INDGANG mod loftlampe

**OBS!**

— ZHONG ZHONG — ZHONG ZHONG — ZHONG ZHONG —  
**STEL**  
**Ledning med hvid tekst er STEL.**

— — — — —  
**PLUS**  
**Ledning med hvid stribe er PLUS.**

Monter efterfølgende loftlampen igen og plus polen på batteriet. Test lyset inden bilen afleveres til kunden.